

MATNINGSUTRUSTNING FÖR AUTOMATISERING AV DIVERSE PROCESSER

t.ex svetsning, ytbehandling, sprutmålning m.m. oftast i samspel med lämplig robot

BZM-2-150 - 2 rotationsaxlar A och B (kan styras manuellt eller digitalt från robot, PLC, dator mm)

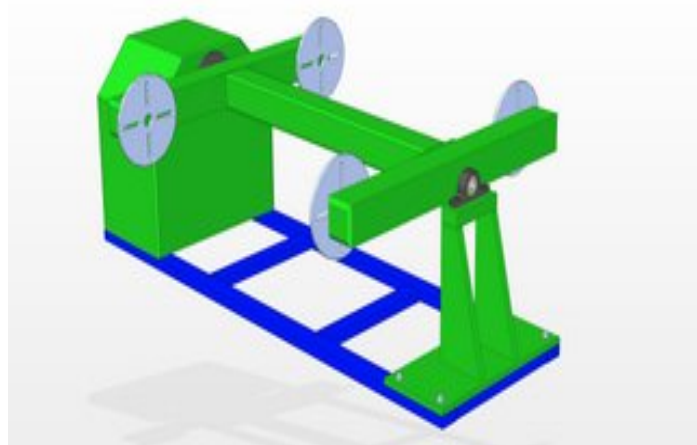
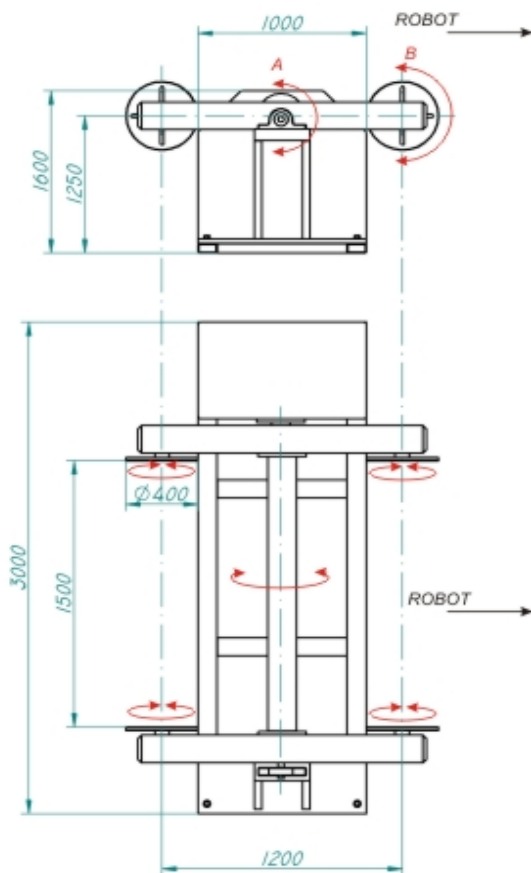

Teknisk data:

Repetierbarhet - +/- 0,5 mm

Rotationsaxel (A) - 180°

Rotationstid 7-10 sek

Rotationsaxel (B) - n x 360°

Max. belastning - 150 kg

HZP-2-150 - för samarbete som extra robotaxel eller för val av förprogrammerade positioner (axel A)

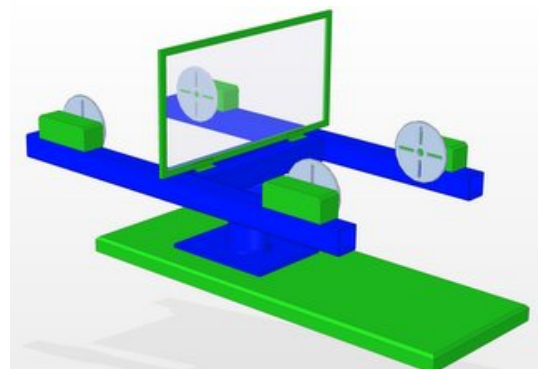
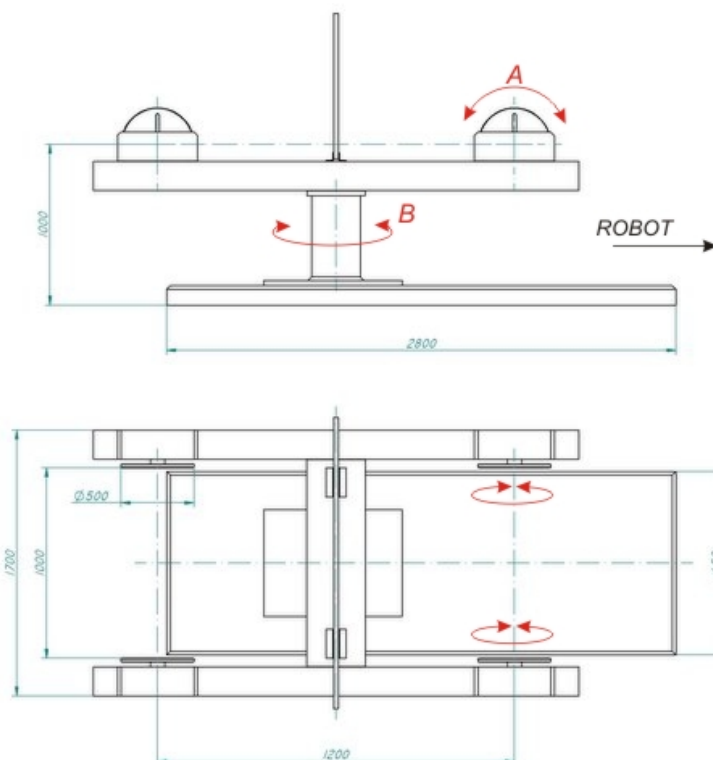

Teknisk data:

Repetierbarhet - +/- 1 mm

Antal förprogr. positioner (A) - 12x30°

Axel (B) – pendelmatning - +/- 180°

Max. last - 150 kg

FZP-1-150 - egen positionsstyrning (kan styras manuellt eller digitalt från annan enhet)

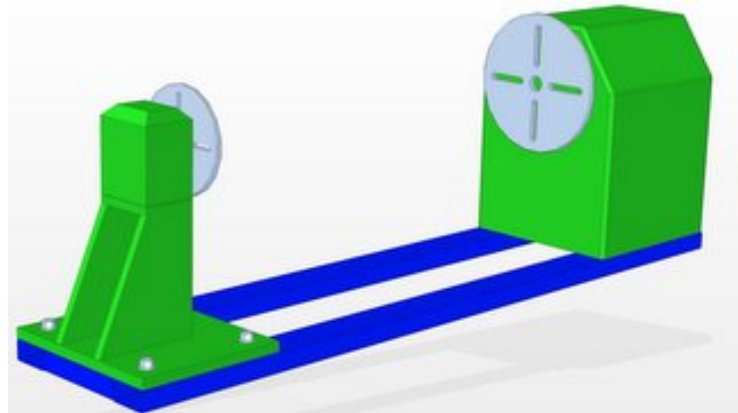
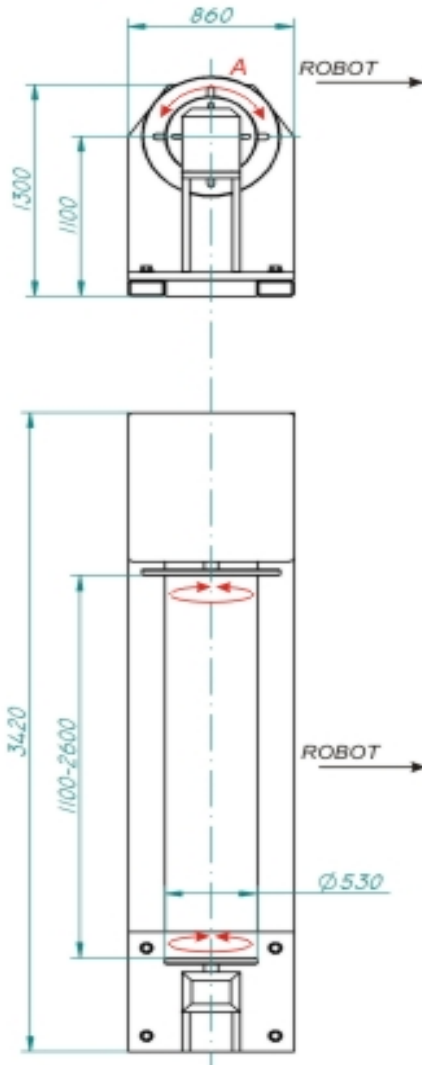

Teknisk data:

Repetierbarhet - +/- 0,5 mm
 Antal förprogr. positioner (A) - 12x30°

Max. last - 150 kg

Annan konfigurering kan specificeras.

UZP-3-150 - 3 axlar – pendelaxel C och 2 yttre axlar med valbara inställningar (A)

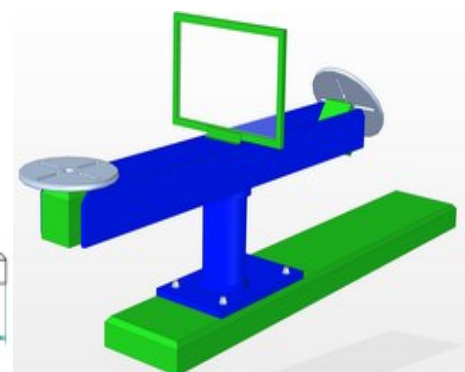
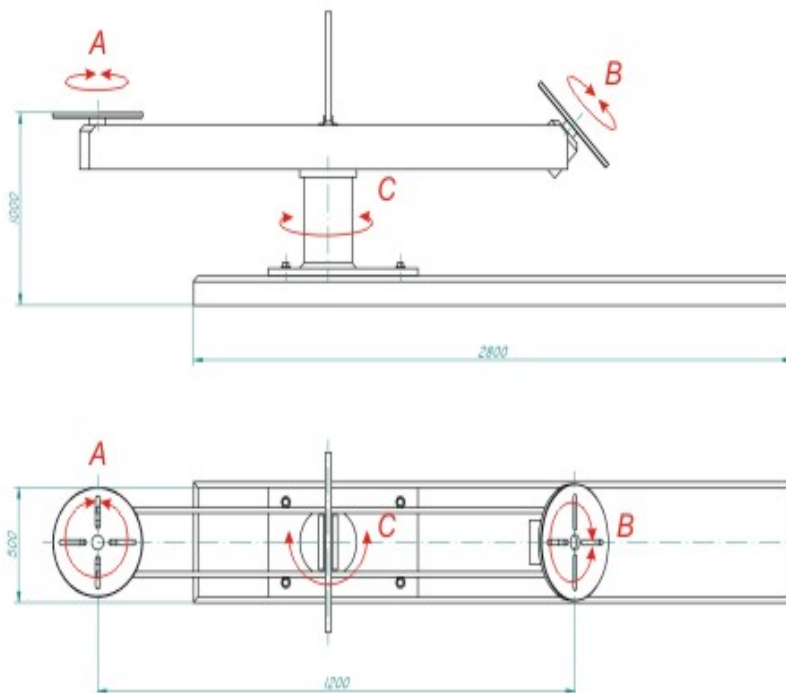

Teknisk data:

Repetierbarhet - +/- 0,5 mm
 Antal förpr. pos (A) - 12x30°
 Pendelaxel (C) - +/- 180°
 Max. last - 150 kg

LZP-2-250 - utrustad med eget styrsystem (kan styras manuellt eller automatiskt i samspel med robot/PLC)

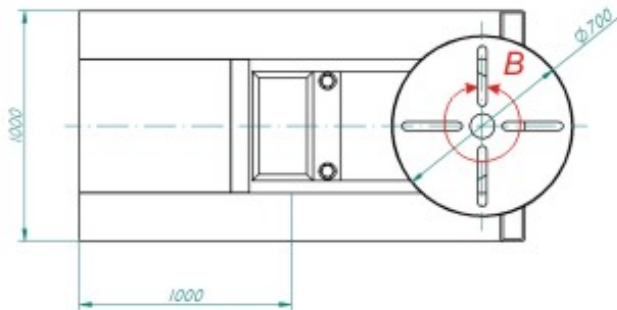
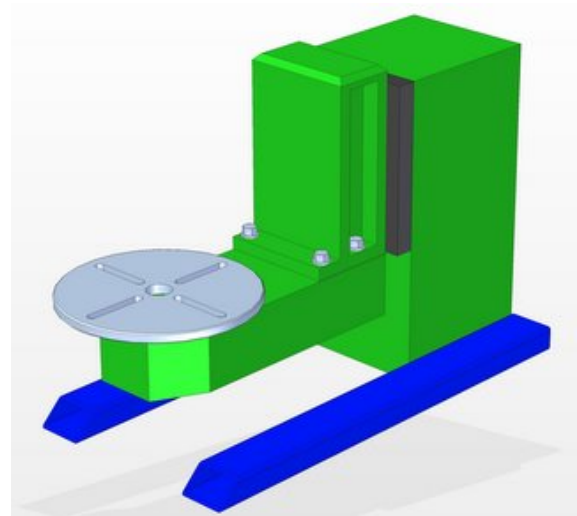
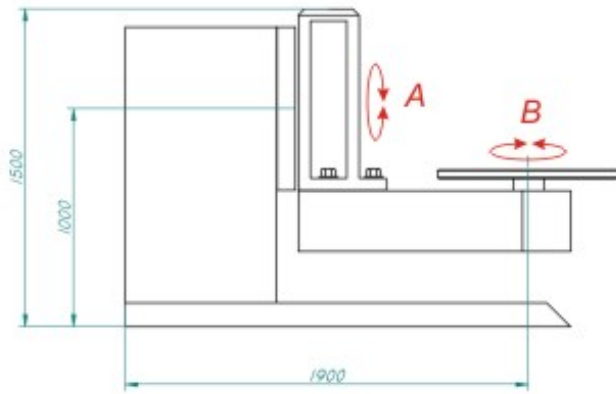

Teknisk data:

Repeterbarhet - +/- 1 mm

Axel (A) – pendelmatning - +/- 180°

Antal förprogr. positioner (B) - 12x30°

Max. last - 250 kg

Kontakt :

ANDRIVES AB

info@andrives.se

tfn +46 (0) 455 309505